

Perfektion, die verbindet

BiLO®-Terrassen-DielenClip,
die unsichtbare, elegante Befestigung

BiERBACH®-TerrassenSchraube,
die bewusst sichtbare Befestigung

BiERBACH®

Befestigungstechnik

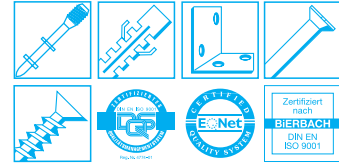

+



Edelstahl, Rostfrei®
= höchster
Korrosionsschutz





Bild 1



Bild 2, Terrassen-DielenClip wird unter die bereits montierte Diele geschoben. Leichtes Verlegen.

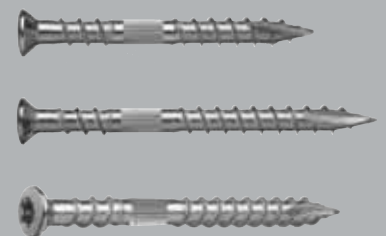

Bild 3, umlaufende Fuge mit Abschlussbrett



Bild 4, Clip »TDC« - gerade Ausführung



Bild 5, optisch ansprechender Terrassenabschluss



Bild 6, Clip »TDC-A« - abgewinkelte Ausführung (Anfangs-/Endbrett)



Bild 7, Lösen der Befestigung in der Fuge



Bild 8, Abstand verhindert Staunässe

Holz-Terrasse in Perfektion mit BiLO®-Terrassen-DielenClip »TDC«

Holz bedeutet Harmonie in der klassischen und modernen Architektur. Das vielseitige Angebot des Handels an Terrassendielen, Bohlen und Kanthölzern passt zu den individuellen Konstruktionen und Einsatzgebieten in der Planung von Garten und Landschaft.

Die überwiegend eingesetzten Holzarten sind Kiefer, Lärche, Bangkirai, Massaranduba, Megano usw.

Ohne sichtbare Schrauben auf der Dielenoberfläche, d.h. Holz pur. Ganz sauber und einfach mit dem BiLO®-Terrassen-DielenClip »TDC«. Ein komplettes System für Holzterrassen (Bild 1).

Montage- und Produktvorteile:

Die Montage mit dem BiLO®-Terrassen-DielenClip »TDC« ist schneller als eine herkömmliche Verschraubung. Vorbohren und Senken entfallen.

Einfaches Verlegen

OHNE Verlegewerkzeug (Bild 2). Auch Dielen mit leichter Krümmung werden sicher angelegt. Stärker gekrümmte ggf. mit einer Zwinde heranziehen.

Weniger ist mehr

Für Terrassen **mit** umlaufender, gleichmäßiger Fuge (Bild 3) reicht die gerade Ausführung des BiLO®-Terrassen-DielenClips »TDC« (Bild 4).

Für Terrassen **ohne** umlaufende Fuge oder erhöhte Terrassen mit senkrechter Abschlussdiele (Bild 5) wird als erste und letzte Befestigung der abgewinkelte BiLO®-Terrassen-DielenClip »TDC-A« eingesetzt (Bild 6).

Mehrfach verwendbar

Einzelne beschädigte Dielen können einfach ausgetauscht werden (Bild 7).

Hoher, konstruktiver Holzschutz

Durch den Abstand von 9 mm zwischen Terrassendiele und Unterkonstruktion wird Staunässe vermieden. Der Verwitterungsprozess wird nahezu verhindert (Bild 8).

Langlebig

BiLO®-Terrassen-DielenClips »TDC« / »TDC-A« sowie BiLO®-Terrassen-DielenClip-Schrauben sind komplett aus Edelstahl-Rostfrei oder Stahl verzinkt hergestellt (Bild 4/6).



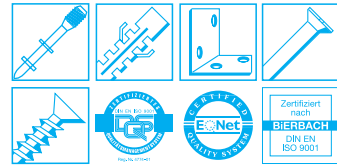

Montage

Nach sorgfältiger Erstellung der Unterkonstruktion kann mit der Verlegung der Terrassendielen begonnen werden.

1. Terrassen mit umlaufender Fuge:

Montage der ersten Diele:

Auf der Unterseite der ersten Diele wird auf beiden Seiten der gerade BiLO®-Terrassen-DielenClip »TDC« -180° gedreht- auf der Lagerholzmitte verschraubt (Bild 9).

Bei Bedarf kann eine senkrechte Abschlussdiele gesetzt werden (Bild 1).

2. Nun können ein oder mehrere Dielen mit der Unterseite nach oben -einseitig ausgerichtet- auf die Lagerhölzer gelegt werden. Mit Winkel und Bleistift oder einer Schlagschnur wird die Mitte der Lagerhölzer angezeichnet (Bild 10).

3. An jedem Anriss werden zwei BiLO®-Terrassen-DielenClips »TDC« -180° um die Längsachse gedreht- aufgeschraubt (Bild 11). Die Montageschablonen (Bild 12) erleichtern die genaue Positionierung der BiLO®-Terrassen-DielenClips »TDC« und sorgen für eine schnelle Montage.

4. Die Terrassendielen werden über die Längsachse gedreht und der Dielenclip unter die bereits befestigte Terrassendiele geschoben (Bild 13/14). Die Fugenbreite (ca. 9 mm) mittels Abstandsklotz oder einem BiLO®-Terrassen-DielenClip »TDC« einstellen und die Terrassendielen vorne verschrauben (Bild 15).

5. Terrassen ohne umlaufende Fuge:

Bei der ersten und letzten Diele wird der abgewinkelte BiLO®-Terrassen-DielenClip »TDC-A« verwendet (Bild 16/17).

Die Verschraubung erfolgt im Hirnholz der Unterkonstruktion (Bild 18).

Der Überstand der Terrassendielen wird durch die Position des BiLO®-Terrassen-DielenClips »TDC-A« bestimmt. Bei Bedarf kann eine senkrechte Abschlussdiele gesetzt werden (Bild 19).

6. Einfaches Austauschen einer Terrassendiele:

Neben der auszutauschenden Terrassendiele sind drei bis vier Dielen zu lösen.

In den Fugen wird die Verschraubung der entsprechenden Dielen mittels Schrauber gelöst (Bild 20).

Die gelösten Dielen zurückschieben bis die auszutauschende Terrassendiele entnommen werden kann.

BiLO®-Terrassen-DielenClip »TDC« demontieren und auf der neuen Diele montieren. In umgekehrter Reihenfolge wieder montieren (Bild 21).



Bild 9, Clipanordnung erste Diele



Bild 10, Anzeichnen



Bild 11, Clipanordnung auf Terrassendiele



Bild 12, Schablone 1 + 2



Bild 13/14, Terrassen-DielenClip unter die bereits befestigte Diele auf den verschraubten Clip schieben



Bild 15, Clip auf Lagerholz verschrauben



Bild 16, Clipanordnung auf der Anfangs-/Enddiele



Bild 17, Anfangs-/Enddiele ohne umlaufende Fuge



Bild 18, Verschrauben der Abschlussdiele



Bild 19, Terrassenabschluss



Bild 20, Lösen der Dielen bei Reparatur

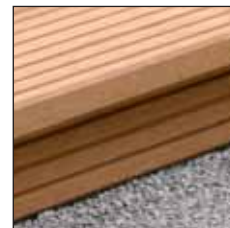

Bild 21, Einbau der Austauschdiele





Bedarf pro m² :

ca. 26 BiLO®-Terrassen-DielenClip's »TDC« und
ca. 65 BiLO®-Terrassen-DielenClip-Schrauben
Ø 4,5 x 20 mm



Artikel-Nr.	Bezeichnung	Abm. d x l	Inhalt Stück/VPE	WG Karton	€
Edelstahl, Rostfrei®, verpackt in Kartons					
251 100	»TDC«-Clip		250/2000	07	
251 101	»TDC«-Clip		100/ 800	07	

251 102	»TDC-A«-Anfangsclip		50/ 400	07	
---------	---------------------	--	---------	----	--

Edelstahl, Rostfrei®, verpackt in Kartons					
251 103	»TDC«-Schraube 4,5x20		250/2000	07	

Stahl, feuerverzinkt, verpackt in Kartons					
251 200	»TDC«-Clip		250/2000	07	
251 201	»TDC«-Clip		100/ 800	07	

251 202	»TDC-A«-Anfangsclip		50/ 400	07	
---------	---------------------	--	---------	----	--

Stahl, verzinkt, verpackt in Kartons					
251 203	»TDC«-Schraube 4,5x20		250/2000	07	

Artikel-Nr.	Bezeichnung	Inhalt Satz/VPE	WG Karton	€
251 998	Schablone Teil 1 + 2	1/ 5	07	
251 999	Anwendungsmuster	1/ 1	00	

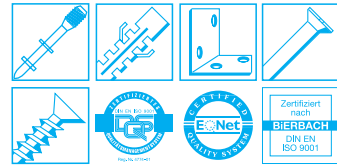

Perfekte Holz-Terrasse mit BiLO®-TerrassenSchraube

Edelstahl Rostfrei für die bewusst sichtbare Befestigung

BiLO®-TerrassenSchrauben aus Edelstahl Rostfrei erlauben eine korrosionsbeständige, schnelle Befestigung von Terrassenbelägen wie Bangkirai, Massaranduba, Itauba oder Lapacho/Ipe bevorzugt im Außenbereich.

Produktvorteile:

- Herstellung dauerhafter Qualitätsverbindungen ohne Rostfahnen oder dunklen Verfärbungen durch Gerbsäureangriffe.
- Die besondere Kombination von BIROX®-Antrieb, Gewindegeometrie, Schneidspitze, Reibsektion und kleinem Fräskopf macht das Vorbohren und Vorsenken des Terrassenbelages zumeist überflüssig.
- Der praxisgerechte BIROX®-Antrieb dient der optimalen Kraftübertragung ohne Beschädigung des Kopfes oder der Diele durch Abrutschen des Bits.
- Die aggressiven Fräsrippen unter dem Kopf unterstützen das passgenaue, vollständige Versenken und sorgen für einen sauberen Sitz. Schrauben und Versenken erfolgen in einem Arbeitsgang.
- Der partielle Gewindeabschnitt unter dem Kopf erzeugt einen Schraubzwingeneffekt. Dadurch wird die Diele sicher auf der Unterkonstruktion gehalten.
- Die BiLO®-TerrassenSchraube kann aufgrund des kleinen Schraubenkopfes sowohl in das Tal als auch oben im Holzprofil verschraubt werden.
- Die Schneidspitze lässt sich punktgenau ansetzen. Die BiLO®-TerrassenSchraube kann somit präzise und schnell direkt durch die Terrassendiele in die Unterkonstruktion eingedreht werden. Bei Verschraubungen in besonders harte Hölzer ist ein Vorbohren und Ansenken empfehlenswert.

Weitere Einsatzbereiche:

- Bau von Carports, Gartenhäuser, Geräteschuppen, Zäunen
- Verarbeitung von Holz im GaLa-Bau
- Verlegung von Bodenbelägen, Planken
- Befestigung von Balkonbrettern, Holzfassaden

Bedarf pro m² :

ca. 26 BiLO®-TerrassenSchrauben Ø 5,0 mm

Artikel-Nr.	Abm. d	l	l ₁	Kopf Ø	Antrieb	Inhalt Stück/VPE	WG	€ 100St.
-------------	--------	---	----------------	--------	---------	------------------	----	----------

Edelstahl, Rostfrei®, verpackt in Kartons; VPE = 8 Kartons

520 840*	5,0	40	25	8,0	T 25	100/ 800	15	
520 850	5,0	50	25	8,0	T 25	100/ 800	15	
520 860	5,0	60	35	8,0	T 25	100/ 800	15	
520 870	5,0	70	35	8,0	T 25	100/ 800	15	
520 740*	5,0	40	25	8,0	T 25	500/4000	15	
520 750	5,0	50	25	8,0	T 25	500/4000	15	
520 760	5,0	60	35	8,0	T 25	500/4000	15	
520 770	5,0	70	35	8,0	T 25	500/4000	15	

* ohne Stoßgewinde

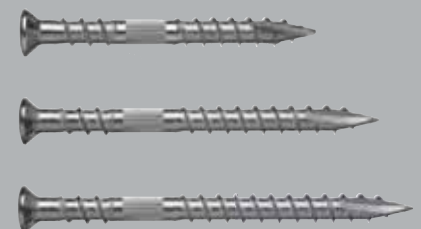
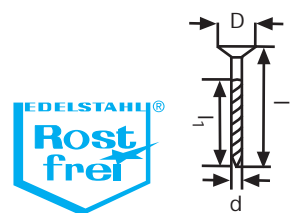

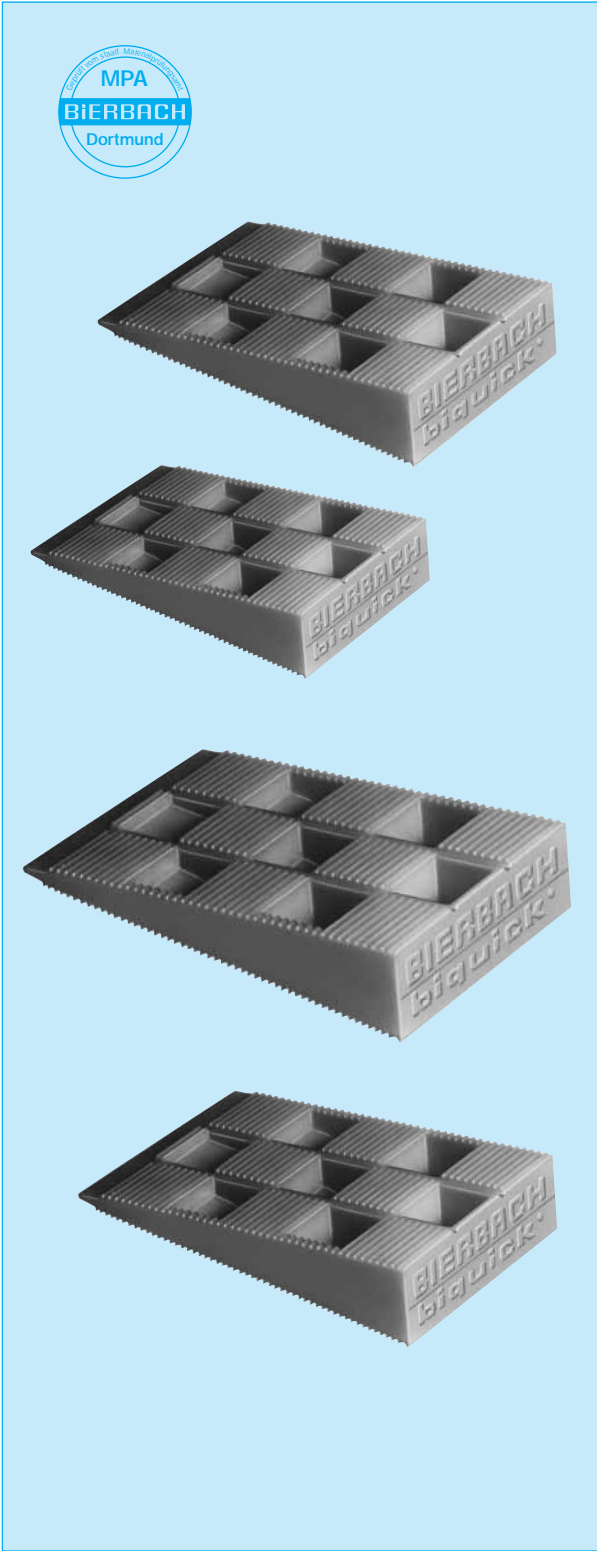

Zur Nivellierung der Unterkonstruktion

BiQUICK®-Baukeile, Montagekeile

Distanzkeile für die Ausrichtung von Unterkonstruktionen

BiQUICK®-Baukeile mit dem unverrückbaren Arretiersystem für festen Sitz. Die Widerhakenkrallen auf beiden Seiten geben dem Keil festen, zuverlässigen Halt. Die versetzte Anordnung dieser Widerhakenkrallen auf den Waben verhindern eine Seitwärtsverschiebung ebenso wie ein Herausdrehen der Keile beim Eintreiben.

BiQUICK®-Baukeile sind aus hochwertigem Polyäthylen hergestellt. Dadurch ist eine Quellbildung, wie sie bei Holzkeilen auftritt, ausgeschlossen.

Gegen Fäulnis, Schwammbildung und Temperaturschwankungen sind BiQUICK®-Baukeile unempfindlich.

Typische Anwendungsbereiche:

- zum Ausgleich von Unebenheiten bei Unterkonstruktionen (Lattungen) im Wand- und Deckenbereich
- zum Höhenausgleich der Unterkonstruktion im Fußbodenbau
- zur Fixierung des Wandabstandes bei der Verlegung von Parkett- und Laminatfußböden
- zum Höhenausgleich von Balkenlagen und Lagerhölzern im Terrassenbau
- zum Höhenausgleich von Lagerhölzern beim Lauben- und Gartenhausbau

BiQUICK®-Baukeile sind im Vergleich zu Holzkeilen maßbeständig. Kein Quellen und Schwinden durch wechselnde Holzfeuchte.

Artikel-Nr.	Abmessung			Inhalt Stück	WG	€ Karton
	l	b	h			
verpackt in Kartons zu 50 Stück						
104 523	70	40	10	50	07	
104 524	80	34	15	50	07	
104 522	80	50	15	50	07	
104 521	125	50	25	50	07	

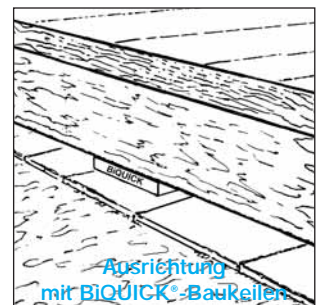
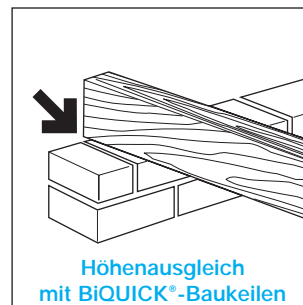

Andere Abmessungen bei wirtschaftlicher Stückzahl lieferbar.

*Anbruch Position gegen Berechnung für alle Pfostenträger Typ »VH«Profi.

Zul. Tragwerte lt. statischem Nachweis für alle Pfostenträger Typ »VH«Profi. Bei Bedarf anfordern.



Zum Höhenausgleich bei Unebenheiten im Untergrund können BiQUICK®-Baukeile oder BiLO®-Pfostenträger verwendet werden.

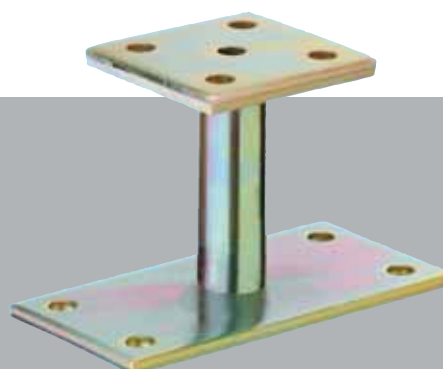

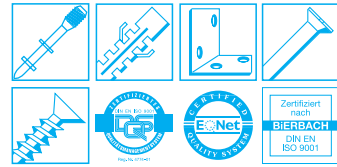

Zur Nivellierung der Unterkonstruktion

BiLO®-Pfosträger Typ »VH« Profi*

Diese Pfosträger eignen sich besonders zum unsichtbaren Einbau in horizontale und vertikale Holzkonstruktionen. Durch großzügige Dimensionierung der Konstruktion werden hohe Kräfte aufgenommen. Da keine außen-liegende Metallteile vorhanden sind, ist hoher konstruktiver Holzschutz sichergestellt.

mit Steindolle, einbetonierbar

Artikel-Nr.	Abm. mm			Lochz.		Inhalt	WG	€
	a	b	t	d	h ₁	Stück		Stück

Stahl, verzinkt, gelbchromatiert, mit Steindolle 200 mm;
verpackt in Kartons

206 280	80	80	8,0	20	200	4	10	15
---------	----	----	-----	----	-----	---	----	----

Stahl, feuerverzinkt, mit langer Steindolle 300 mm

206 279	80	80	8,0	20	300	4	10	15
---------	----	----	-----	----	-----	---	----	----

mit Steindolle, höhenverstellbar, einbetonierbar

Mit montierter Kontermutter zur Arretierung der Höhenverstellung.

Artikel-Nr.	Abm. mm			Lochz.		Inhalt	WG	€
	a	b	t	d	h ₁	Stück		Stück

Stahl, verzinkt, gelbchromatiert; verpackt in Kartons

206 281	80	80	8,0	18	*)	4	10	15
---------	----	----	-----	----	----	---	----	----

*) h₁ = 285 - 335 mm, M20

206 285	80	80	8,0	22	*)	4	10	15
---------	----	----	-----	----	----	---	----	----

*) h₁ = 305 - 365 mm, M24

aufdübelbar

Zu befestigen mit SKT-Holzschrauben DIN 571, Artikel-Nr. 571...
und BiLO®-Pfosträger-Montagesatz, Artikel-Nr. 110 011

Artikel-Nr.	Abm. mm			Lochz.		Inhalt	WG	€
	a	b	t/t ₁	d	h ₁	Stück		Stück

Stahl, verzinkt, gelbchromatiert; verpackt in Kartons

206 283	80	80	8,0/8,0	27	98	4/4	10	15
---------	----	----	---------	----	----	-----	----	----

206 284	80	80	8,0/8,0	34	98	4/4	10	15
---------	----	----	---------	----	----	-----	----	----

206 287	80	80	8,0/8,0	42	98	4/4	10	15
---------	----	----	---------	----	----	-----	----	----

Grundplatte: 160 x 80 mm

Auch mit Erdanker zu verarbeiten.

aufdübelbar, höhenverstellbar

Mit montierter Kontermutter zur Arretierung der Höhenverstellung.

Zu befestigen mit SKT-Holzschrauben DIN 571, Artikel-Nr. 571...
und BiLO®-Pfosträger-Montagesatz, Artikel-Nr. 110 011

Artikel-Nr.	Abm. mm			Lochz.		Inhalt	WG	€
	a	b	t/t ₁	h ₁	Ø 11/12	Stück		Stück

Stahl, verzinkt, gelbchromatiert; verpackt in Kartons

206 282	80	80	8,0/8,0	*)	4/4	10	15	
---------	----	----	---------	----	-----	----	----	--

*) h₁ = 140 - 190 mm, M20, Grundplatte: 160 x 80 mm

206 286	80	80	8,0/8,0	*)	4/4	10	15	
---------	----	----	---------	----	-----	----	----	--

*) h₁ = 160 - 220 mm, M24, Grundplatte: 160 x 80 mm

Auch mit Erdanker zu verarbeiten.

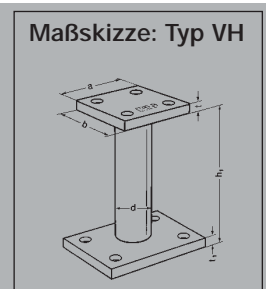
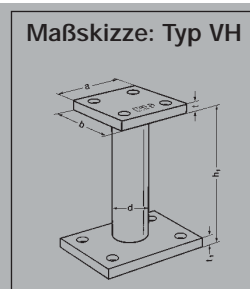
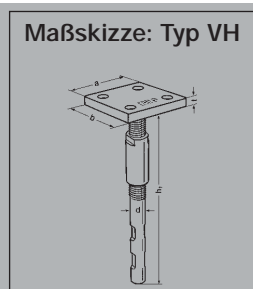
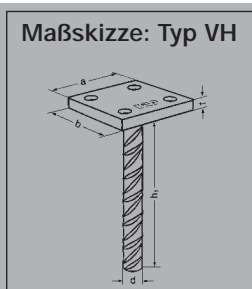
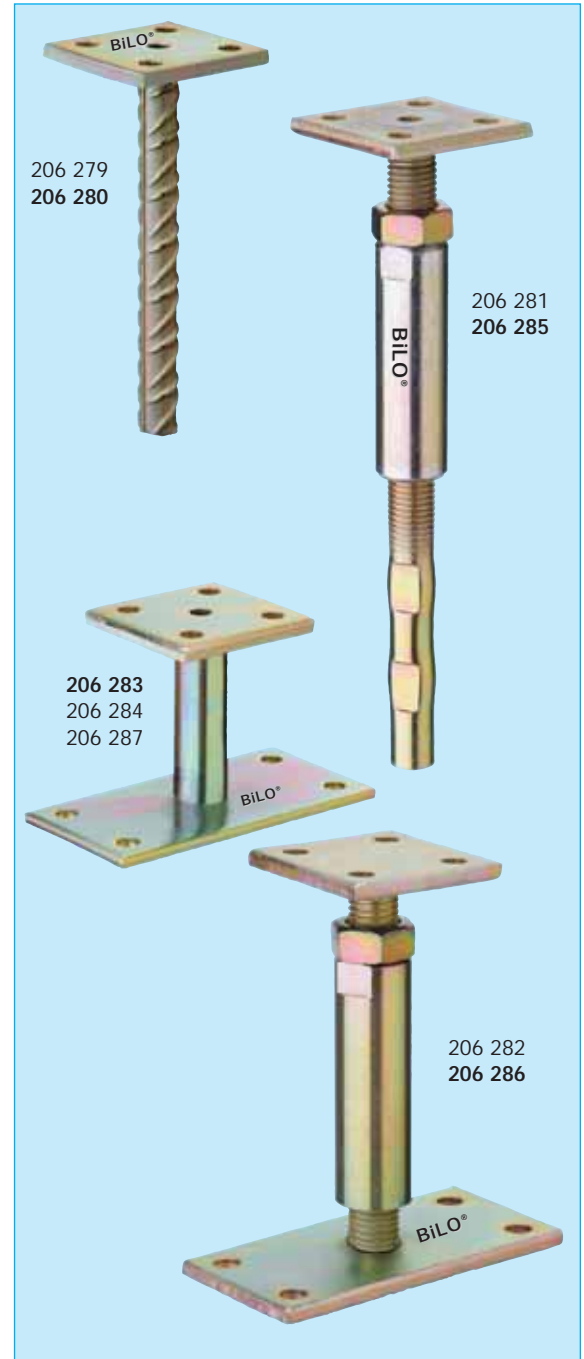



BiERBACH® GmbH & Co. KG
Befestigungstechnik

Rudolf-Diesel-Straße
D-59425 Unna

Postfach 12 50
D-59402 Unna

Telefon: 02303/2802-0
Fax: 02303/2802-129

Lieferschnelldienst:

Der direkte Kontakt

Fax: 02303/2802-143

E-Mail: info@bierbach.de

Internet: <http://www.bierbach.de>

Produktionsprogramm Befestigungstechnik

- 10 Befestigungstechnik
- 20 Holzbautechnik
- 30 Nageltechnik
- 40 Schraubentechnik
- 50 Bolzenschubtechnik

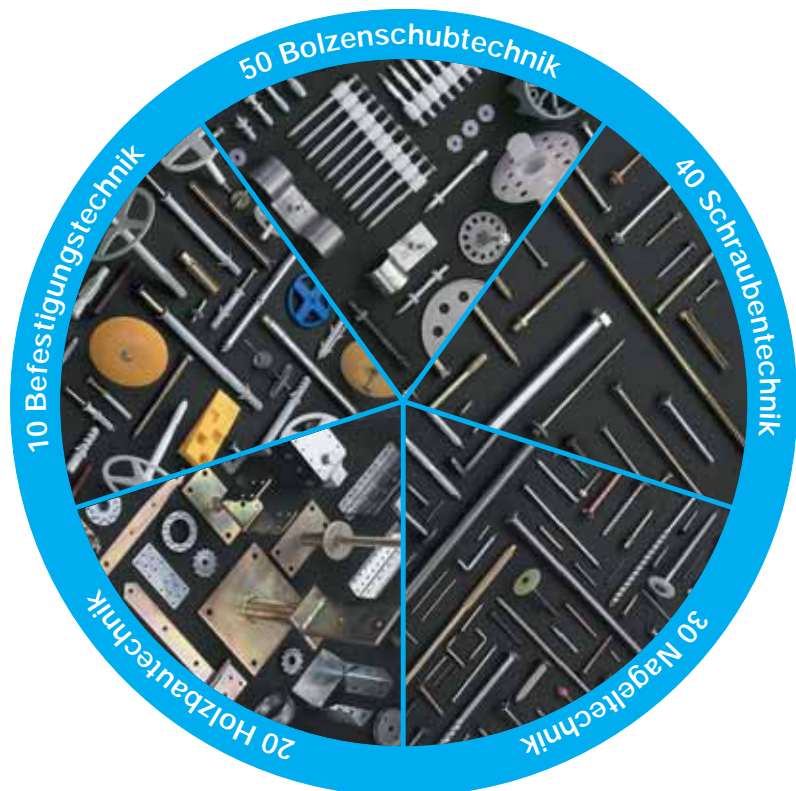

BiERBACH®-Fachhändler:

BiERBACH®-Kundenberater: